

第34回中部ミニバスケットボール大会



友情・ほほえみ・フェアプレー

平成21年10月31日(土)、11月01日(日)

鳥取県中部ミニバスケットボール連盟

第34回中部ミニバスケットボール大会 要項

1. 開催日 平成21年10月31日(土)
平成21年11月01日(日)
2. 会場 三朝総合スポーツセンター
三朝トレーニングセンター
3. ルール 2009年度日本ミニバスケットボール競技規則による
4. 主催主管 鳥取県中部ミニバスケットボール連盟
5. 参加資格 (1)平成21年度鳥取県ミニバスケットボール連盟へ登録しているチーム
(2)メンバーは1チーム10名以上とし、10名に満たないチームはオープン参加とする
(3)ミニバスケットボールの精神である「友情、ほほえみ、フェアプレー」を理解したチームであること
(4)選手は小学生であること
6. 参加費 1チーム 3,000円
(代表者会議にて徴収)
7. 参加申込 中部ミニバス連盟規定のエントリーフォームに入力し
メールにて事務局へ申し込む
8. 申込締切 **平成21年10月22日(木)20:00**
9. 組合せ 代表者会議にて決定する
会議日 **平成21年10月24日(土) 18:30～**
会議場 **倉吉未来中心セミナー7**
10. 保護責任 大会中の参加者の保護責任はチームにあり主管の負うところではない
11. その他
 - ・本大会は 第34回鳥取県ミニバスケットボール優勝大会 兼 第10回鳥取県民スポーツレクリエーション祭 の中部地区予選も兼ねており、代表チームは上記の大会へ中部地区代表として出場する責務を担うこと
 - ・出場枠 郡代表① 市代表① 中部代表④③②①
合計6チーム(男女各)
 - ・やむを得ず帯同審判員を出せないチームは速やかに各会場の審判長に申し出ること
12. 特記事項
 - ・インフルエンザの流行に伴い、県ミニ連が示す出場規程に該当するチームは速やかに出場を辞退すること
この場合、対戦相手の不戦勝とする
 - ・代表決定後に、その代表チームが出場停止となった場合、他チームでの繰上げ出場は行なわない
 - ・中部ミニ連では、会場にアルコール消毒薬の設置等を行なうが、各チームにおいても、感染予防対策に努めること

第34回中部ミニバスケットボール大会役員

開催日	10月31日(土)		11月01日(日)
会場	三朝スポーツセンター	三朝トレーニングセンター	三朝スポセン
競技チーム	市	郡	
大会長	浜 根	新 川	浜 根
会場責任者	山 脇	松 田	山 脇
審判長	伊 賀	田 中一	田 中一
コート責任者	西 村(成徳)	田 中浩	西 村
選手宣誓	上灘(男子)	三朝(女子)	/
会場準備	8:00~	8:30~	8:00~

(敬称略)

【大会役員の役割】

〔大会長〕 ・中部ミニバスケットボール連盟代表

〔会場責任者〕 ・開閉会式の進行
・会場における総責任者

〔審判長〕 ・審判割
・試合のルール管理

〔コート責任者〕 ・オフィシャルの手配準備
・試合開始時間の管理
・コートの安全確認

オフィシャルセット 三朝スポセン 高城 ・ 社
三朝トレセン 小鴨 ・ 東郷

カップ返還 男子 倉吉市 上灘 東伯郡 北条
女子 倉吉市 社 東伯郡 羽合

第34回中部ミニバスケットボール大会 倉吉市組合せ

会場 1日目 三朝スポーツセンター
2日目 三朝スポーツセンター

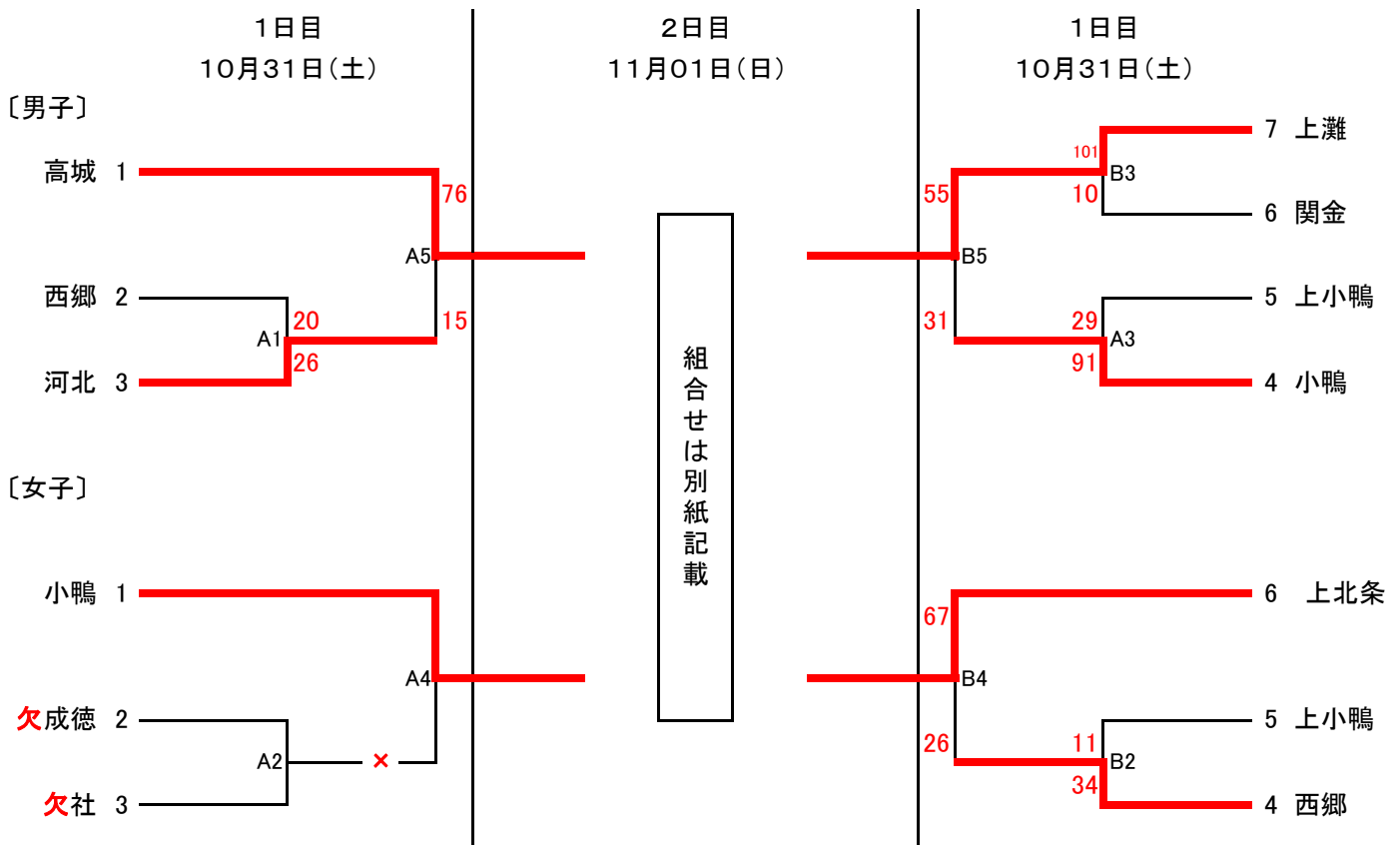

※番号の小さい方が 白 Aチーム ベンチはオフィシャルに向かって右側※

1日目		【タイムテーブル】						
ゲーム	時間	Aチーム	得点	前半	後半	得点	Bチーム	TO
	9:00~	開会式						
A1	9:30~	西郷	20	7	—	20	河北	小鴨 上小鴨
				13	—	6		
A2☆	10:40~	成徳	—	—	—	—	社	
B2☆		西郷	34	14	—	5	上小鴨	上北条 小鴨
A3	11:50~	小鴨	91	65	—	4	上小鴨	
B3		関金	10	3	—	54		
A4☆	13:00~	小鴨	—	—	—	—		
B4☆		西郷	26	10	—	31	上北条	
A5	14:10~	高城	76	30	—	4	河北	
B5		上灘	55	46	—	11		

☆印は女子の試合

ウォーミングアップについて

8:20~ 成徳(女子)・社(女子) 西郷(女子)・上小鴨(女子)

8:40~ 西郷(男子)・河北(男子)

第1試合 Bコート の使用については、朝のミーティングにて決定

第34回中部ミニバスケットボール大会 東伯郡組合せ

会場 1日目 三朝トレーニングセンター
2日目 三朝スポーツセンター

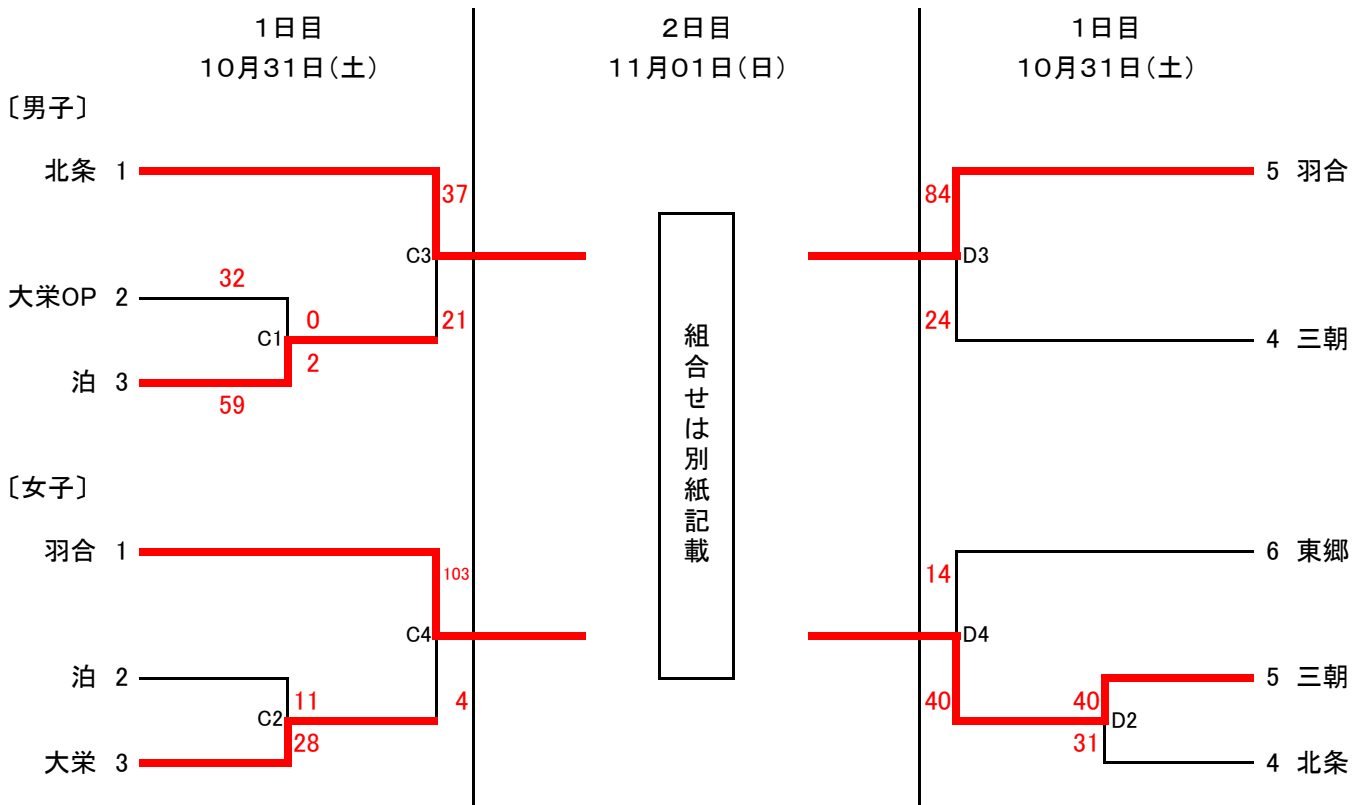

※番号の小さい方が 白 Aチーム ベンチはオフィシャルに向かって右側※

1日目		【タイムテーブル】						
ゲーム	時間	Aチーム	得点	前半 後半		得点	Bチーム	TO
	9:00~	開会式						
C1	9:30~	大栄OP	0(32)	8 24	- -	31 28	2(59)	泊 三朝 羽合
C2☆	10:40~	泊	11	5 6	- -	4 14	28	大栄
D2☆		北条	31	21 10	- -	16 24	40	三朝 東郷 羽合
C3	11:50~	北条	37	11 26	- -	13 8	21	泊
D3		三朝	24	4 20	- -	59 25	84	羽合
C4☆	13:00~	羽合	103	69 44	- -	0 4	4	大栄
D4☆		三朝	40	21 19	- -	8 6	14	東郷

☆印は女子の試合

ウォーミングアップについて

8:20~ 泊(女子)・大栄(女子) 北条(女子)・三朝(女子)

8:40~ 大栄(男子)・泊(男子)

第1試合 Dコート の使用については、朝のミーティングにて決定

第34回中部ミニバスケットボール大会 2日目組合せ

会場 三朝スポーツセンター

〔男子〕

〔女子〕

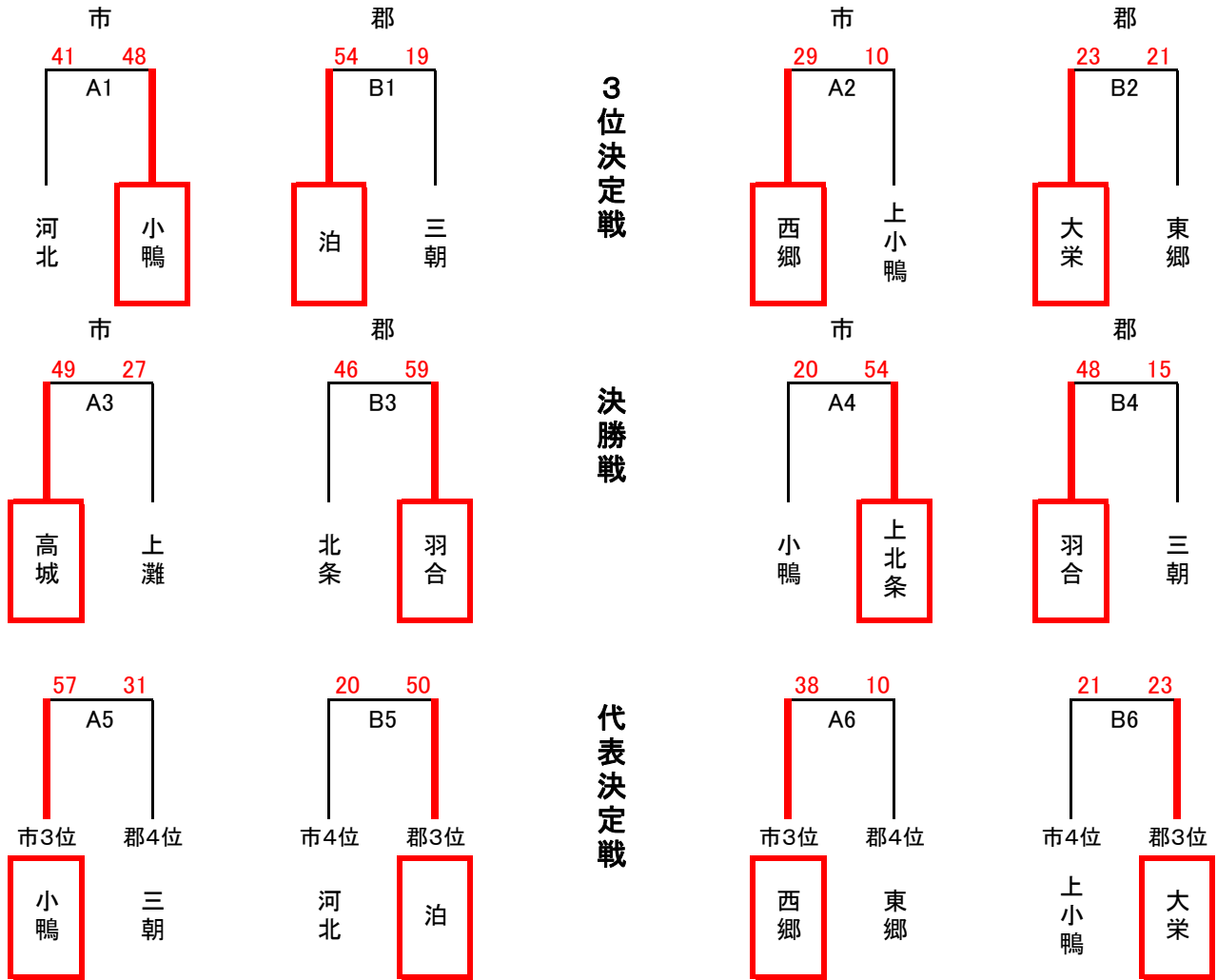

※左側が 白 Aチーム ベンチはオフィシャルに向かって右側※

1日目 【タイムテーブル】

ゲーム	時間	Aチーム	得点	前半 後半		得点	Bチーム	TO
A1	9:30~	河北	41	14 27	- -	24 24	48	小鴨
B1		泊	54	36 18	- -	4 15	19	三朝
A2☆	10:40~	西郷	29	13 16	- -	1 9	10	上小鴨
B2☆		大栄	23	13 10	- -	8 13	21	東郷
A3	11:50~	高城	49	17 32	- -	19 8	27	上灘
B3		北条	46	21 25	- -	35 24	59	羽合
A4☆	13:00~	小鴨	20	7 13	- -	39 15	54	上北条
B4☆		羽合	48	23 25	- -	4 11	15	三朝
A5	14:10~	小鴨	57	33 24	- -	10 21	31	三朝
B5		河北	20	5 15	- -	27 23	50	泊
A6☆	15:20~	西郷	38	19 19	- -	5 5	10	東郷
B6☆		上小鴨	21	14 7	- -	10 13	23	大栄
	16:30~	閉会式						

☆印は女子の試合

第34回 鳥取県ミニバスケットボール優勝大会 出場チーム

〔男子〕

- | | | |
|---|-------|----|
| ① | 倉吉市1位 | 高城 |
| ② | 東伯郡1位 | 羽合 |
| ③ | 中部A | 小鴨 |
| ④ | 中部B | 泊 |
| ⑤ | 中部C | 北条 |
| ⑥ | 中部D | 上灘 |

〔女子〕

- | | | |
|---|-------|-----|
| ① | 倉吉市1位 | 上北条 |
| ② | 東伯郡1位 | 羽合 |
| ③ | 中部A | 大栄 |
| ④ | 中部B | 三朝 |
| ⑤ | 中部C | 西郷 |
| ⑥ | 中部D | 小鴨 |